

La combinación de limpieza y retestado

A combinação entre rebarbas e desengate

La combinazione tra pulitura ed intestatura

SV A-2_{in1}



SV A-21

La combinación de limpieza y retestado para perfiles de PVC para ventanas o similares

- Desconexión automática en caso de falta de energía.
- Control electro-pneumático.
- Freno por motor con regulación electrónica.

SV A-21

A combinação entre rebarbas e desengate para perfis de janelas de PVC ou similares

- Desconexão automática da máquina no caso de queda de energia elétrica.
- Comando eletrônico-pneumático.
- Freio do motor de regulagem eletrônica.

SV A-21

La combinazione tra pulitura ed intestatura per profili per finestre in PVC o altri materiali sintetici

- Spegnimento automatico della macchina in caso di caduta di corrente.
- Comando elettropneumatico.
- Freno motore a regolazione elettronica.

U-R-B-A-N

URBAN GmbH & Co. Maschinenbau KG
Dornierstraße 5, D-87700 Memmingen
Telefon: 0 83 31 / 858-0, Fax: 0 83 31 / 858-58
e-mail: urban@u-r-b-a-n.com, <http://www.u-r-b-a-n.com>

SV Máquina de limpieza

- Inserción de perfil automática.
- Arbol de fresas de 32 mm Ø, Casquillo de cambio rápido de 32 mm Ø, sin casquillo separador, con giro izquierdo.
- Arbol de fresa para un juego de fresas, max. diám. de disco: 230 mm.
- Tope de profundidad de fresado, triple.
- Velocidad de avance de fresa regulable.
- Cuchilla de ranurar arriba y abajo.

A Retestadora automática

- Dirección de giro derecha/izquierda, seleccionable por conmutador.
- Ángulo ajustable sin escolamiento en área de 60° - 90° - 22,5°.
- Dispositivo de fijación neumático.
- Velocidad de avance de fresado regulable.
- Protección de láminas en aluminio.

SV Máquina para rebarbas de soldagem

- Introdução automática do perfil.
- Eixo de fresagem de 32 mm Ø, Caixa de mudança rápida de 32 mm Ø, sem mola de ajuste, rotação para a esquerda.
- Recepção dos eixos de fresagem para um jogo de fresagem, diâmetro máximo do disco: 230 mm.
- Retenção baixa de fresagem de três níveis.
- Velocidade regulável do avanço de fresagem.
- Abridor de ranhura superior e inferior.

A Fresa automática de desengate

- Direção cambiável para a direita e para a esquerda.
- Ângulo ajustável sem graduação nas áreas entre 60° , 90° e 22,5°.
- Dispositivo pneumático de tensão.
- Velocidade de avanço de fresagem regulável.
- Proteção de lamelas em alumínio.

SV Pulitrice per cordone di saldatura

- Caricamento automatico dei profili.
- Albero fresa 32 mm Ø, presa cambio rapido 32 mm Ø senza linguetta, rotazione sinistrorsa.
- Supporto per albero fresa per gruppo fresa, diametro mass. fresa: 230 mm.
- Arresto profondità fresa a tre posizioni.
- Velocità d'avanzamento regolabile.
- Coltello per scanalatura superiore ed inferiore.

A Intestatrice automatica

- Commutazione direzione di rotazione destra / sinistra.
- Regolazione continua dell'angolo compresa tra 60° - 90° - 22,5°.
- Dispositivo di serraggio pneumatico.
- Velocità di avanzamento fresa regolabile.
- Protezione a lamelle in alluminio.

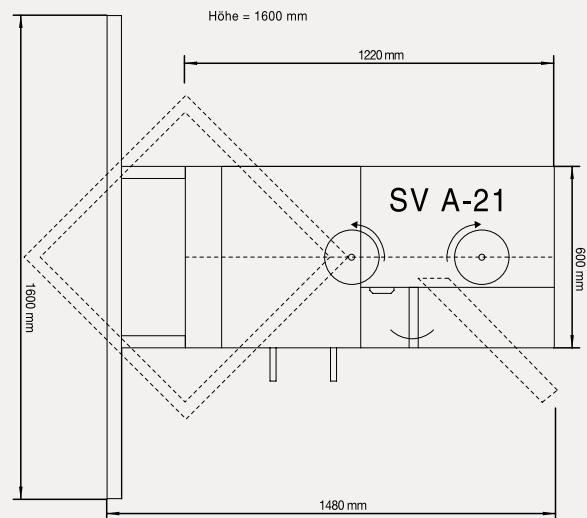
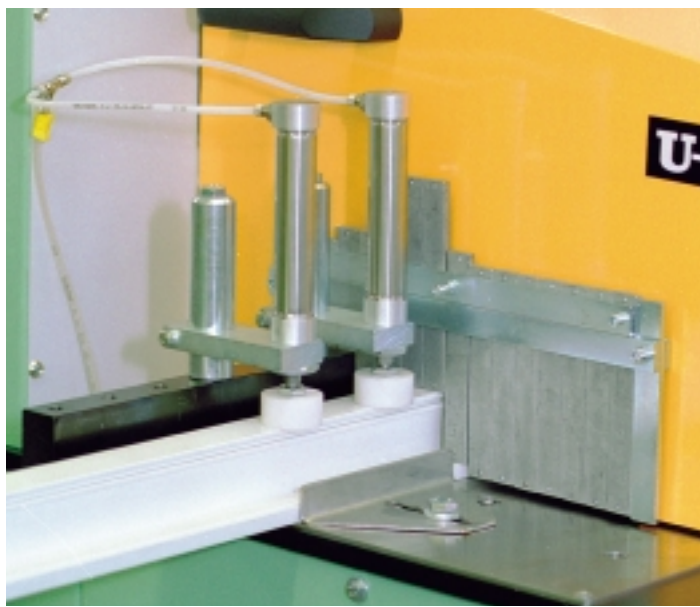

SV A-21

230-400V
L1-L2-L3-N-PE
1,2 kW

320 kg

B = 600/1600* mm
T = 1220/1480* mm
H = 1600 mm

* con brazos de soporte/Com braços de apoio/con bracci di appoggio

SV A-21

b max. = 125 mm
h max. = 90 mm

NW 8, ~7 bar

~ 16 l

2800 1/min
max. 230 mm Ø