

## Schloßkastenfräs- und Griffolivenbohrmaschine

Machine for Routing Holes for Espagnolette Handle  
Position and Gear Box Housing

# GOS

Fraiseuse pour boîtier de serrure et trous de poignées



### GOS

Schloßkastenfräs- und Griffolivenbohrmaschine.

- Zum wirtschaftlichen Herstellen der Schloßkastenfräsung in den PVC-Profilstab und der Griffolivenbohrung auch in die Stahlverstärkung.
- Vollautomatischer Arbeitsablauf mit pneumatischer Werkstückspannung.

### GOS

Machine for Routing Holes for Espagnolette Handle Position and Gear Box Housing.

- For quick and accurate routing of handle hole positions and gear box housing slots in PVC and also in the steel reinforcement.
- Fully automatic operation, pneumatic clamping.

### GOS

Fraiseuse pour boîtier de serrure et trous de poignées.

- Pour une rationalisation du travail du boîtier de serrure sur le profilé en PVC et le perçage des trous de poignées dans le renfort.
- Déroulement totalement automatique du travail avec serrage pneumatique de la pièce.

# U-R-B-A-N

URBAN GmbH & Co. Maschinenbau KG  
Dornierstraße 5, D-87700 Memmingen  
Telefon: 0 83 31 / 858-0, Fax: 0 83 31 / 858-58  
e-mail: urban@u-r-b-a-n.com, <http://www.u-r-b-a-n.com>

- Solide Konstruktion und Funktionalität erlaubt einfache Handhabung der Maschine.
- Ohne Fräser und Olivenbohrer, inkl. Werkzeugsatz.

**Zubehör:**

**Zentralmitteneinstellung**

- Für das Zentrieren des Profilstabs bei mittigem Griffsitz.

**2 Profilauflegerohre (konstante Einstellung) mit 2 Festanschlägen.**

**Satz Festanschlag**

- 1x links, 1x rechts

**Dornmaßverstellung 2fach**

- Zum stufenlosen Einstellen des Dornmaßes von 7 mm bis 20 mm. Mit verstellbaren Anschlägen für zwei verschiedene Dornmaße.

**Dornmaßverstellung 6fach**

- Zum Einstellen des Dornmaßes für bis zu 6 verschiedene Maße mittels Revolveranschlag.

- Solidly built, easy to operate.
- Price does not include cutters or drill bits. Toll kit included.

**Accessories:**

**Self Centering Unit**

- Device for centralising the profile, with a central handl position.

**2 Profile Supports with 2 Fixed Buffers.**

**Set of Fixed Buffers**

- 1x left, 1x right

**Backset Selector Twin**

- Device for pre-selecting up to two different backsets, 20 mm travel.

**Backset Selector Options**

- As above but 6 different backsets.

- La construction solide et le côté fonctionnel de la machine permettent un maniement aisé.
- Sans fraises et boîtier de serrure, incl. jeu d'outillage.

**Accessoires:**

**Dispositif de centrage**

- Pour le centrage des profilés en cas de crémone centrale.

**2 pièces d'appui avec 2 butées**

**Butée fixe**

- 1x à gauche, 1x à droite

**Réglage de 2 fouillots**

- Pour un réglage du fouillots jusqu'à 20 mm avec butée réglable pour deux fouillots différents.

**Réglage de fouillots différents (6)**

- Pour un réglage de 6 fouillots différents mise en œuvre par butée revolver.

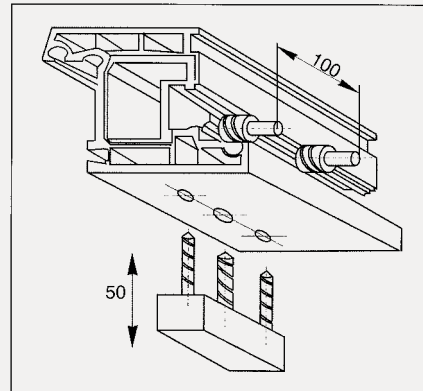
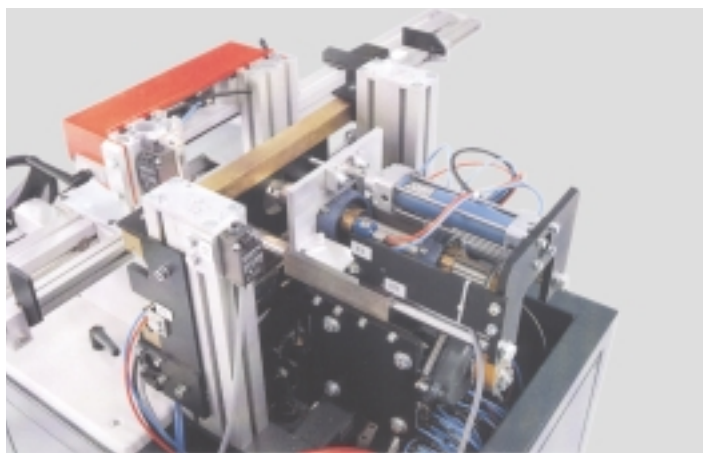

		GOS
	V Hz kW (Motor)	400 50 0,75 - 1,5
	kg	350
	L mm B/T mm H mm	620 730 1000
	bar	6,5

		GOS
	Ø mm a mm b mm	12 / 14 53 110
	Ø mm a mm b mm links / left / gauche	10 / 12 45 82
	Ø mm a mm b mm rechts / right / droite	12 / 14 50 87 / 97